

## NADZEMNI HIDRANT - LOMLJIVI

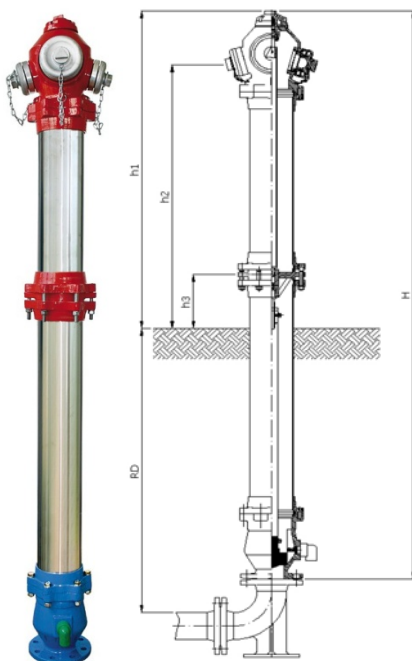

Materijal: Nodularni liv GJS-400 (GGG40) / nerđajući čelik  
 Zaštita: Plastifikacija epoxy prahom min. debljine 250 µm  
 Nominalni pritisak: NP 10/16 bar



Šifra	DN	RD	Spojnice			Telo Hidranta			Težina (kg)
			A	B	C	H (mm)	h1 (mm)	h2 (mm)	
250000	80	1000	-	1	2	2000	1120	920	55
250400	80		-	2	-				
250030	100		1	2	-				
250111	100		-	2	-				
250000	100	1250	-	1	2	2250	1120	920	58
250140	80		-	2	-				
250140	80		1	2	-				
250140	100		-	2	-				
250140	100		-	1	2				
250150	80	1500	-	1	2	2500	1120	920	60
250150	80		-	2	-				
250150	100		1	2	-				
250150	100		-	2	-				
250150	100		-	1	2				

h3=120 ± 80 mm - preporuka ugradnje za tačku loma hidranta.

### Tehničke karakteristike:

Nadzemni hidranti u standardnoj izvedbi: zaptivna glava je od nodularnog liva GJS400 (GGG40) i komplet je vulkanizirana, ispod poklopca zaptivne glave ugrađen je automatski usisno-izduvni vazdušni ventil, drenaža hidranta je automatska posle svake upotrebe hidranta, zaptivna glava je tako konstruisana u odnosu na sedište, da je karakteristika otvaranja i protoka fluida u linearnoj funkciji, poklopac glave hidranta u potpunosti je usaglašen sa domaćim i međunarodnim standardima, što omogućava korišćenje propisanih ključeva za otvaranje-zatvaranje hidranta. Po zahtevu kupca isporučujemo i sa sigurnosnim spojnica protiv krađe i neovlašćenog rukovanja (HAWLE spojnice).